

第55期

本期將在地板底板上貼上地毯，完成內裝的基礎部分。



# 組裝車內裝飾 (4) 貼上地板地毯

※零件名稱和組裝指南中的「左·右」是指乘坐時從駕駛座的視角來看。「右 (R)」指的是駕駛座側，而「左 (L)」指的是副駕駛座側。

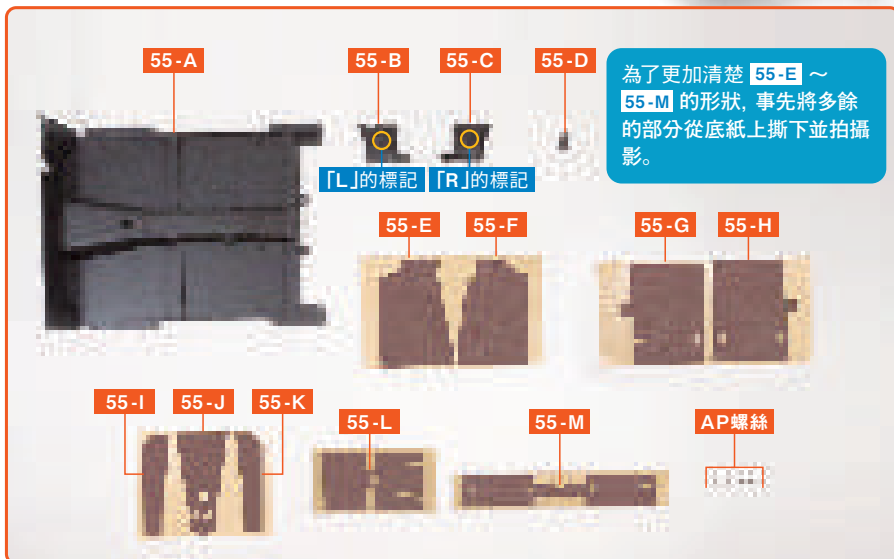

※組裝指南中所使用的零件可能與提供的零件在部分規格上有所不同。  
※除非組裝說明中另有說明，否則請使用十字螺絲起子1號進行組裝。

- 55-A 地板底板
- 55-B 前圍側裝飾板 (L)
- 55-C 前圍側裝飾板 (R)
- 55-D 踏板
- 55-E 前地板地毯 (L)
- 55-F 前地板地毯 (R)
- 55-G 後地板地毯 (R)
- 55-H 後地板地毯 (L)
- 55-I 中央地板地毯 (1)
- 55-J 中央地板地毯 (2)
- 55-K 中央地板地毯 (3)
- 55-L 中央地板地毯 (4)
- 55-M 中央地板地毯 (5)
- AP螺絲 (1.7×4mm) ×4+備用

## 透過影片 Check 組裝步驟!

輕鬆使用QR碼存取最新影片和舊刊影片



※在車型設計上，其零件的形狀可能與實車有所不同。  
※照片上的螺絲並不包含備用數量。

### step 1 在地板底板上貼上地板地毯



#### 在地板底板上貼上地板地毯

在黏貼地板地毯時，55-E ~ 55-M 無法重新黏貼，所以請仔細閱讀組裝指南後再進行貼合。首先，將地毯從底紙上撕下，輕輕放在 55-A 上以確認位置。在沒有用力壓實的情況下，只要小心撕下，就可以重新黏貼。在位置完全確定後，再用力壓實黏貼。另外，如果地毯破損或位置偏移而產生縫隙，可以剪貼剩餘的部分進行修補。地毯的剩餘部分請暫時保留一段時間。

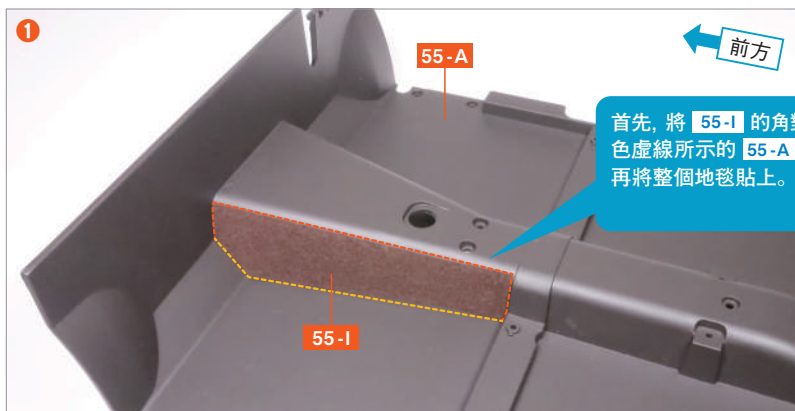

將中央地板地毯 (1) 55-I 從底紙上撕下，如照片所示貼在地板底板 55-A 上。

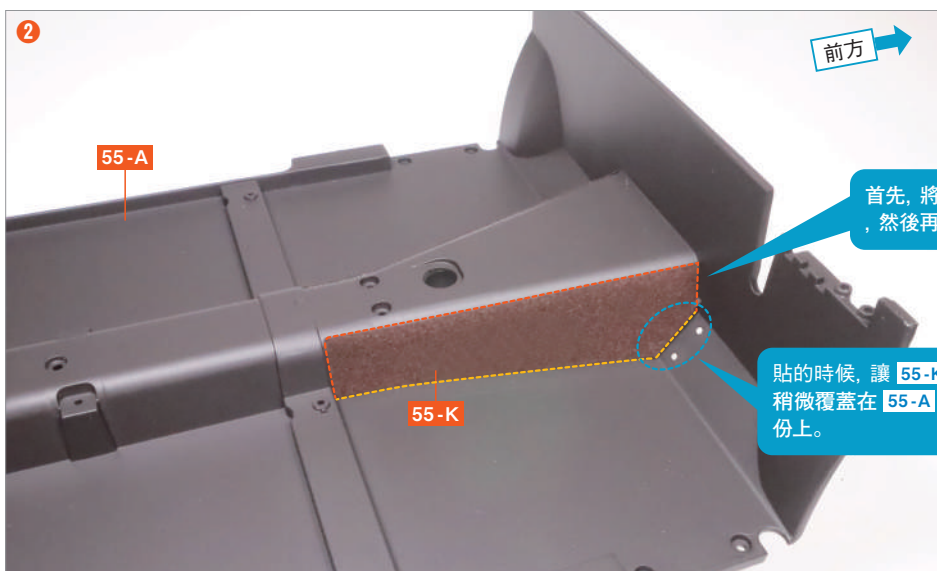

將中央地板地毯 (3) 55-K 從底紙上撕下，如照片所示所貼在 55-A 上。

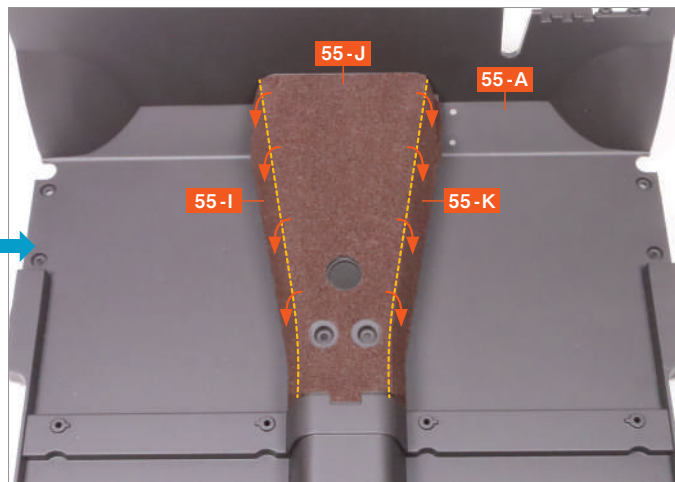
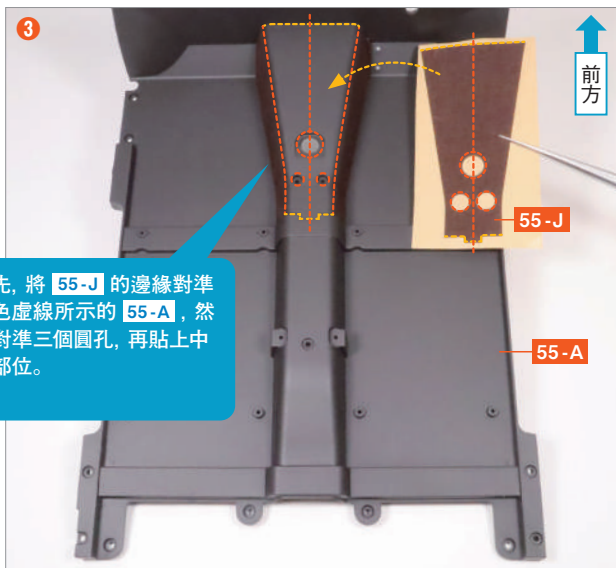

將中央地板地毯 (2) 55-J 從底紙上撕下，按照片所示貼在 55-A 上。接著，輕輕向左右按壓，將兩邊疊貼在 55-I 和 55-K 上。

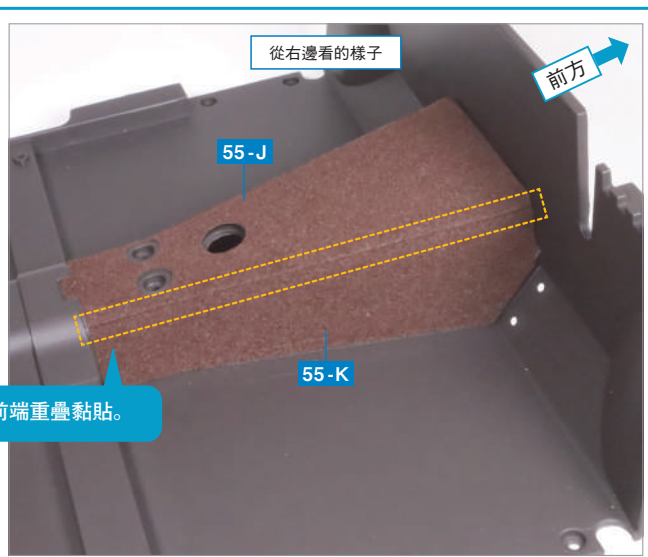
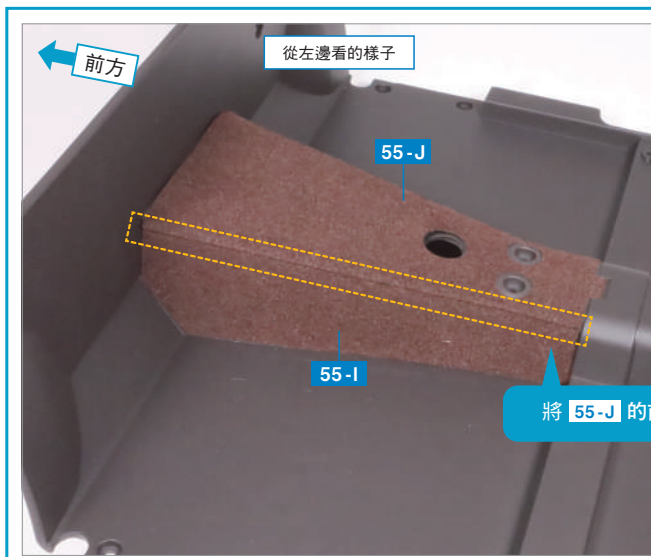

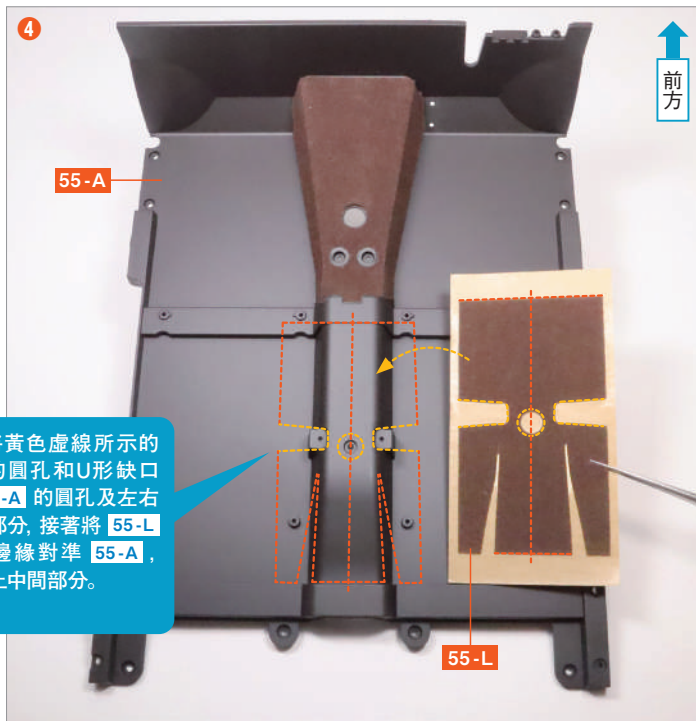

首先，將黃色虛線所示的 55-L 的圓孔和U形缺口對準 55-A 的圓孔及左右的突起部分，接著將 55-L 的上下邊緣對準 55-A，最後貼上中間部分。

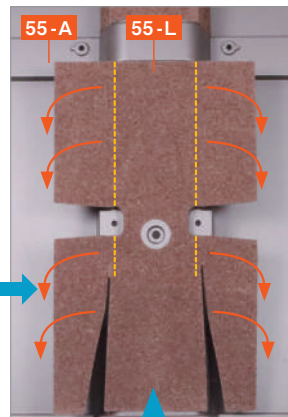

接下來，將黃色虛線所示的部分折疊，並貼上 55-L

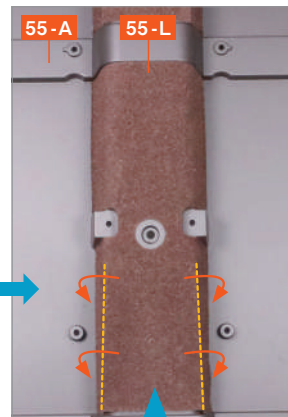

最後，將黃色虛線所示的部分折疊，並重疊黏貼在先前貼好的部分上。

將中央地板地毯 (4) 55-L 從底紙上撕下，按照照片所示貼在 55-A 上。

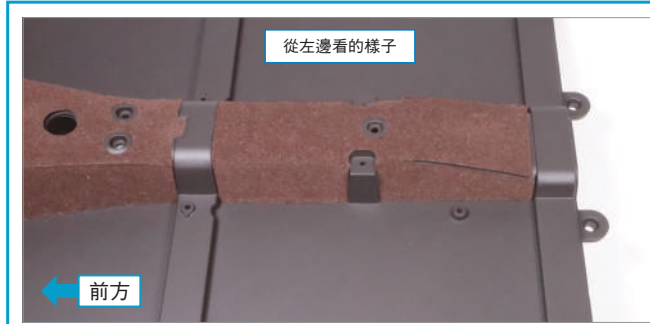

從左邊看的樣子

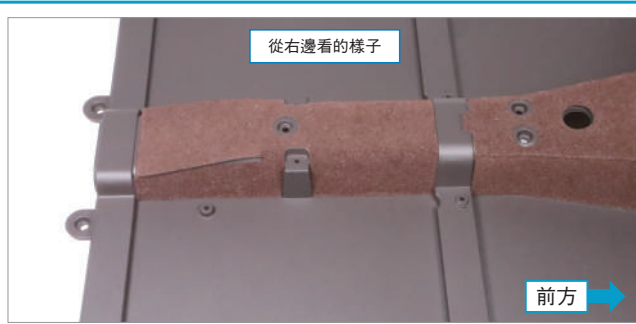

從右邊看的樣子

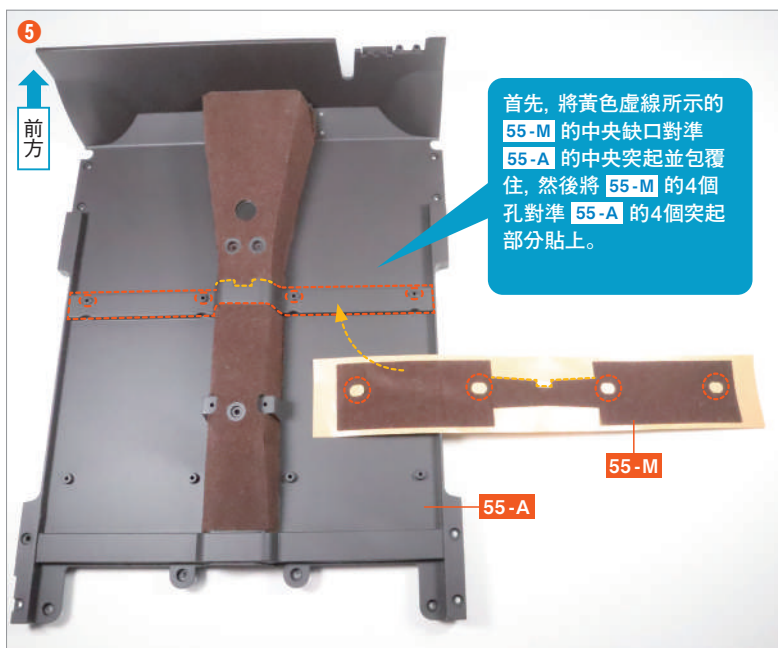

首先，將黃色虛線所示的 55-M 的中央缺口對準 55-A 的中央突起並包覆住，然後將 55-M 的4個孔對準 55-A 的4個突起部分貼上。

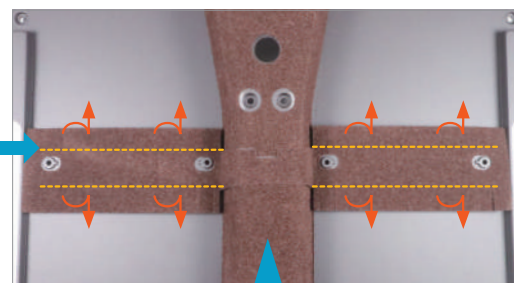

接下來，將 55-M 的黃色虛線所示部分折疊，將 55-M 的上下端貼合，使其包覆住 55-A 的中央突起部分。

將中央地板地毯 (5) 55-M 從底紙上撕下，按照照片所示貼在 55-A 上。



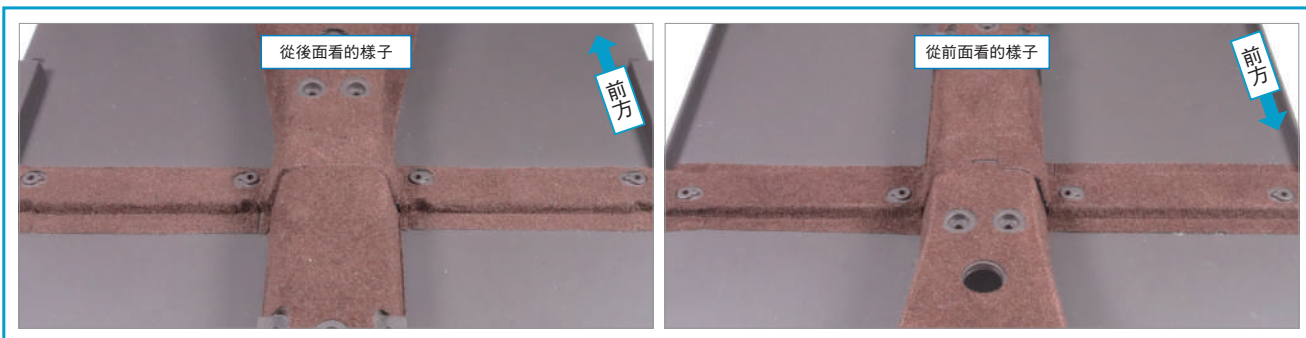

將前地板地毯(L) 55-E 和前地板地毯(R) 55-F 從底紙上撕下, 按照圖片所示貼在 55-A 上。

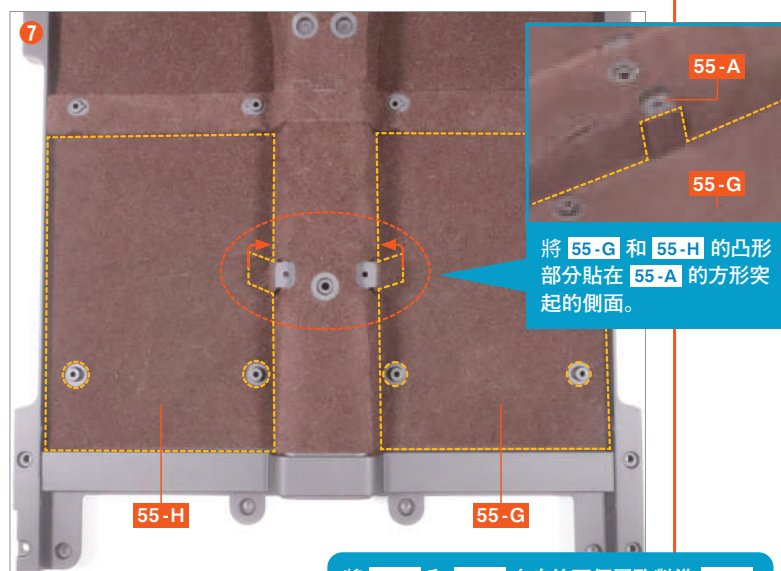

將後地板地毯(R) 55-G 和後地板地毯(L) 55-H 從底紙上撕下, 按照照片所示貼在 55-A 上。

將 55-G 和 55-H 各自的兩個圓孔對準 55-A 的圓形突起部分並貼合。然後, 使用 55-G 和 55-H 的凸形部分包覆 55-A 的方形突起部分。

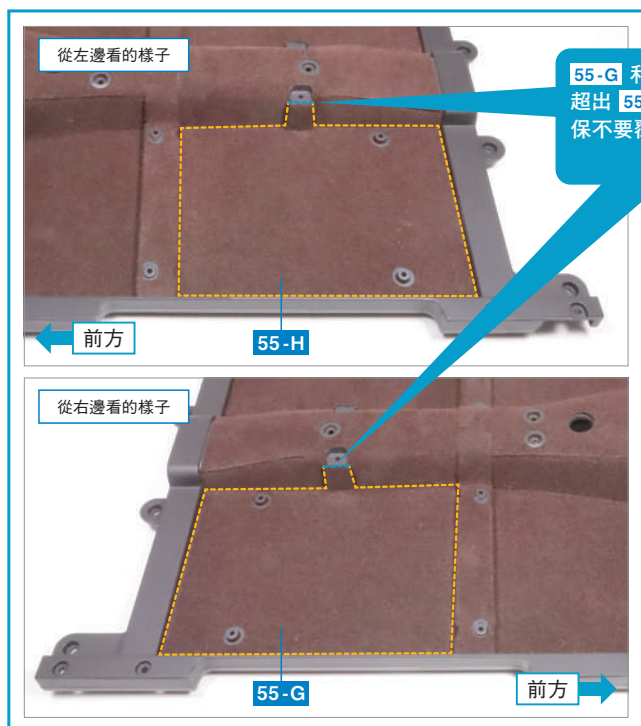

55-G 和 55-H 的藍色虛線所示部分, 即使超出 55-A 的突起範圍也沒有問題。但請確保不要覆蓋到 55-A 的螺絲孔。



step 2 安裝踏板

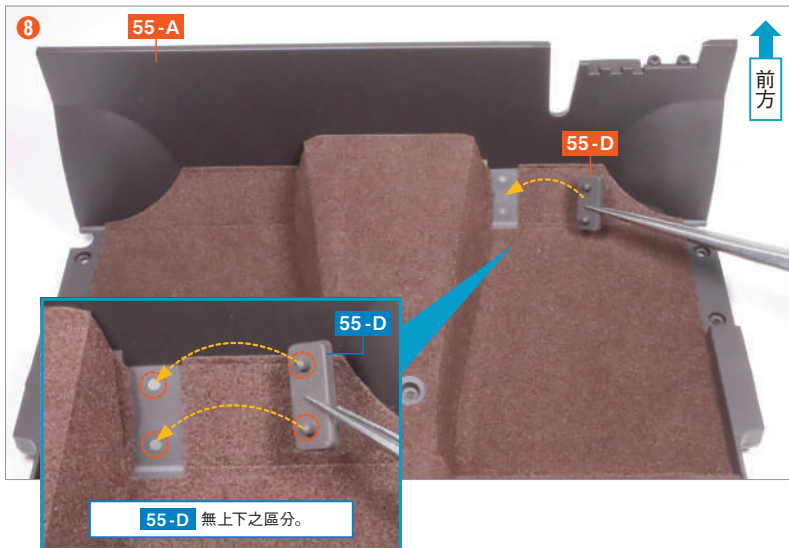

將腳踏板 55-D 的兩個突起部分對準 55-A 的兩個洞孔插入。

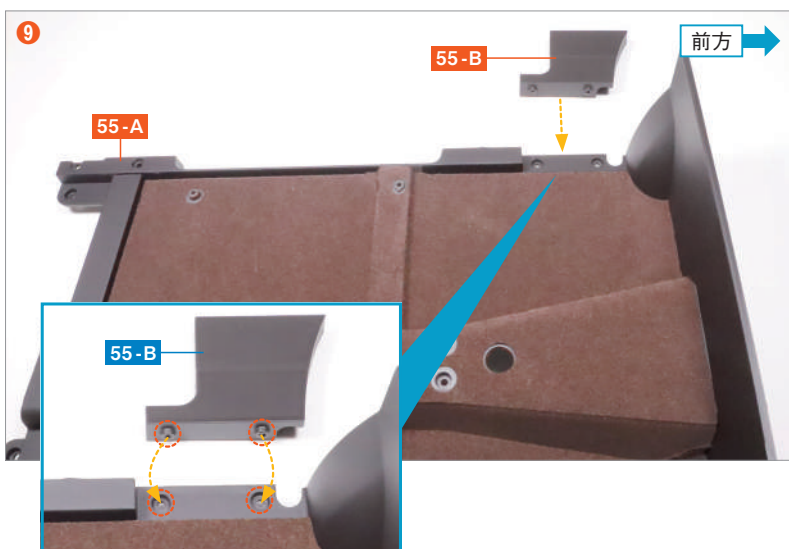

將前圍側裝飾板 (L) 55-B 的兩個螺絲孔突起部分對準 55-A 的兩個螺絲孔凹槽插入。

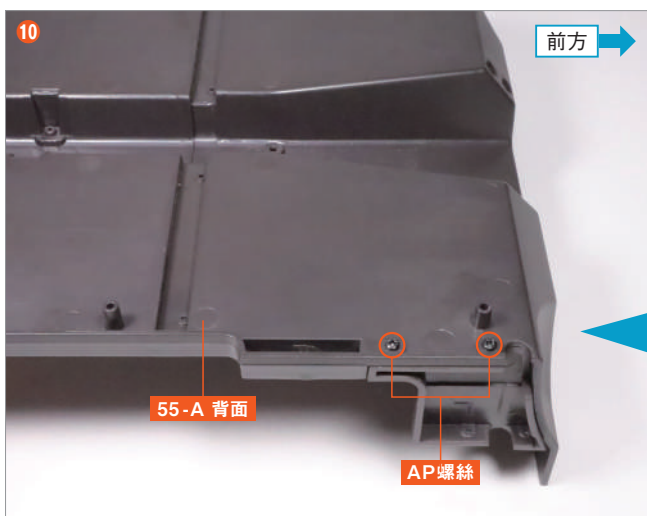

一邊按住 55-B 以防其脫落，一邊將 55-A 翻過來，並使用 AP 螺絲 固定兩處。



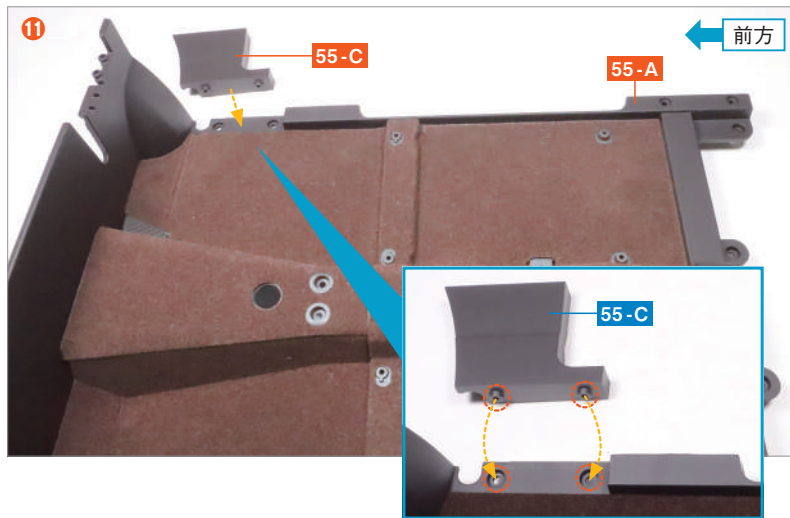

將前圍側裝飾板(R) 55-C 的兩個螺絲孔突起部分對準 55-A 的兩個螺絲孔凹槽插入。

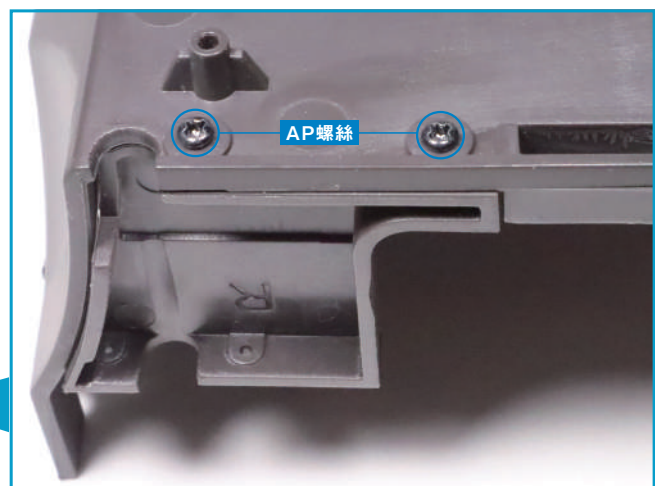
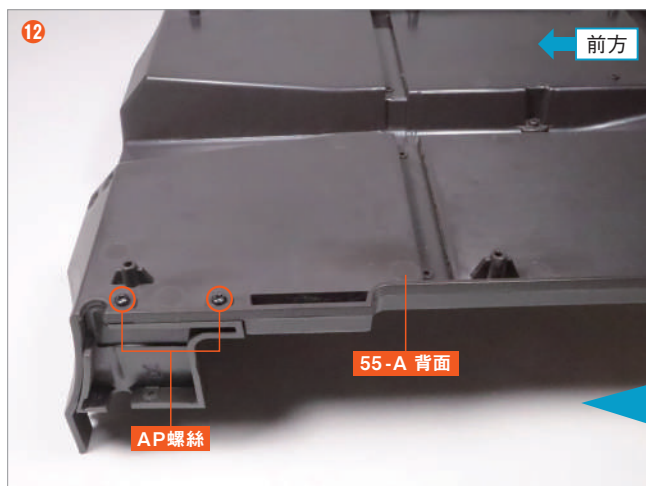

一邊按住 55-C 以防其脫落, 一邊將 55-A 翻過來, 並使用 AP 螺絲 固定兩處。

本期  
組裝

**完成!**

第55期的組裝到此結束。  
已經在地板底板上貼上地毯。  
實車的地板地毯由前後兩個大型  
零件組成。從第56期開始, 將開  
始組裝地板墊。

